



# CYCLE HISTORISK TIDENDE

5. Ärgang |

Juli 2001

Nr. 16.

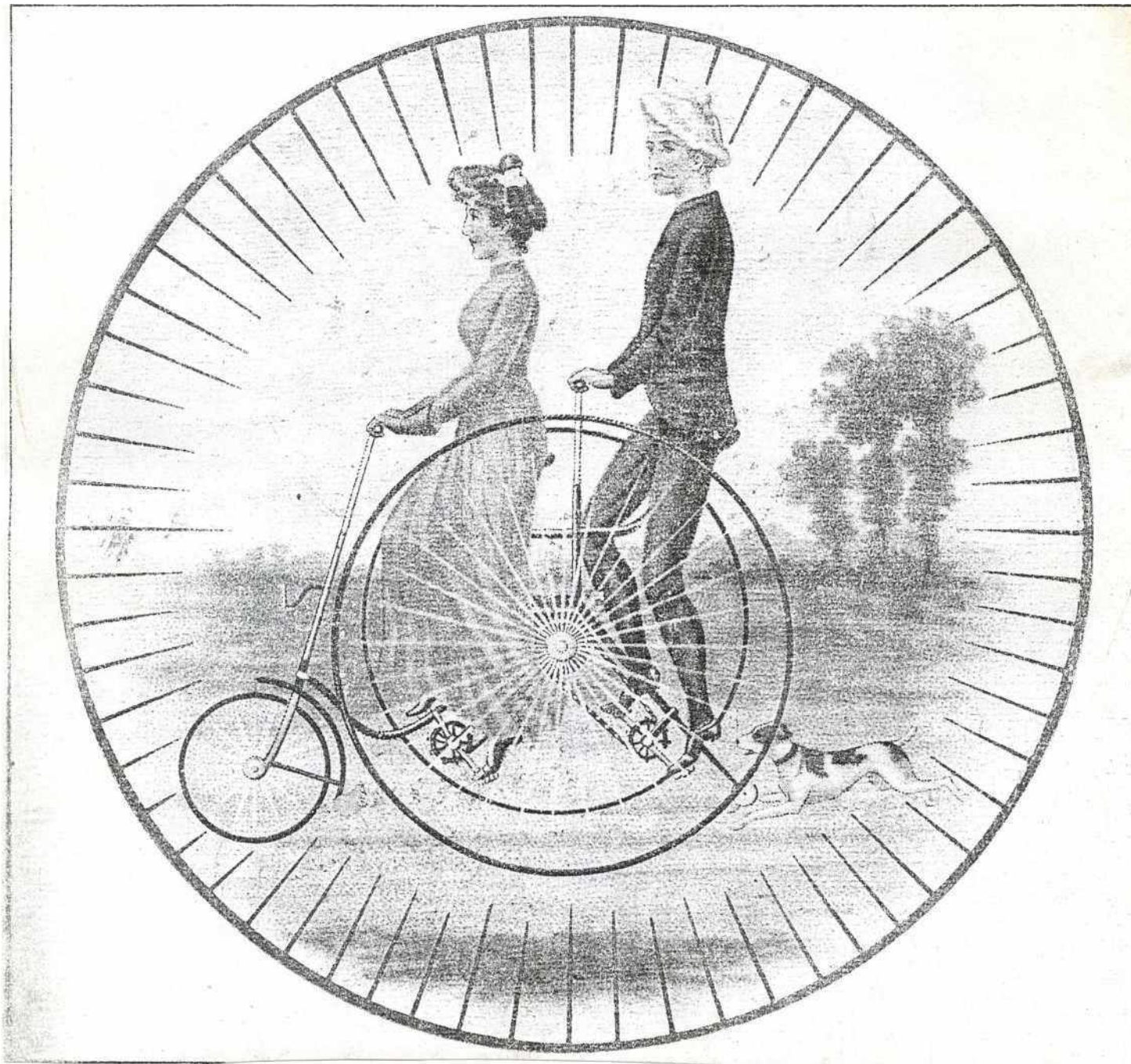

## Cyclehistorisk Tidende

### Artikler i dette nummer:

Søllerød Museum.....	side 3
Verdens største cykelmuseum.....	side 6
cykelmuseet i belgien.....	side 8
cykelcamping i 100 år.....	side 12
Mere Nefa (se nr. 13).....	side 13
Indhold alle blade.....	side 16

Eftertryk af illustrationer og artikler m.v. også i forkortet form må kun finde sted med kildeangivelse.



## Fra Redaktøren.

Når man nu udsender det sidste nummer af Cyclehistorisk Tidende tænker man om denne beslutning er nødvendig.

Stof til endnu mange års udgivelser mangler ikke, og det ville fortsat være en glæde at kunne videregive kendskabet til cyklens spændende historie, der er opnået ved i omkring 40 år at have beskæftiget sin med denne del af kulturhistorien. Tillige ser man til stadighed i Danmark artikler i dags- og ugepressen, tidsskrifter, fagblade m.v., der viser, at kendskab til cyklens tidligste historie er meget mangelfuldt, som dels skyldes det begrænset danske kildemateriale, og dels at man ikke har viden om den omfangsrige udenlandske cykellitteratur.

Der er i Danmark udgivet og bliver stadig udgivet et stort antal bøger, tidsskrifter mv. om andre transportmidlers udvikling som biler, motorcykler, fly og skibe, som her i landet tilsyneladende har langt større interesse end cyklens historiske udvikling, som end ikke giver grundlag for et lille tidsskrift som Cyclehistorisk Tidende. De første år efter udgivelsen steg tallet af abonnenter overraskende, men derefter faldt det hvert år. Dertil kom en forhøjelse af porto og trykning således, at bladet gav underskud. Det var dog aldrig tænkt, at det skulle give overskud.. Naturligvis kunne man sætte abonnementsprisen op eller gøre bladet mindre, men det sidste ville være et dilemma for en redaktør, som helst ser sit tidsskrift så indholdsrigt som muligt.

Jeg takker alle de trofaste abonnenter og vil underrette alle skulle der senere ske en ændring i beslutningen om ophør af Cyclehistorisk Tidende i den form, som det hidtil har foreligget.

Cyclehistorisk Tidendes navn fortsætter imidlertid, men herefter nu som et lille medlemsskrift i anden form for CYKELHISTORISK SELSKAB, den lille eksklusiv forening, som blev omtalt i sidste nummer.

Betingelser for optagelse af nye medlemmer ses andet sted her i bladet.



## Til Cyklens Pris

### Cyklen i Kunst, litteratur og Musik

Udstillingen på Søllerød Museum

Som har været afholdt fra den 2. juni

Lukker nu den 2. september

Udstillingen, som er den første af sin art i verden, har været en overvældende succes både for museet og for udstilleren Finn Wodschow på hvis samling af cykelmotiver, udstyr og -souvenirs udstillingen er baseret.

Der har været mange omvisninger samt aftenforedrag, hvor de mange genstandes historie og opståen har været forklaret. Udstillingen har været besøgt af mange cykelentusiaster, skoleklasser, forældre med børn samt besøgende, der ikke før havde noget særligt forhold til cyklen, men det har nu ændret sig. Man havde aldrig før set eller vidst, at cyklen kunne optræde i så mange sammenhænge helt fra dens begyndelse til i dag. Udstillingen er også blevet besøgt af mange udenlandske turister, at japanerne så sætter sig ind i de udstillede tableauer og lader sig fotografere er almindeligt.

At se ældre cykeltyper på et cykelmuseum, kræver lidt mere teknisk forståelse for at kunne vurdere udviklingen, men udstillingen på Søllerød Museum kræver ingen forudsætninger og de mange genstande med cykelmotiv i kunst, litteratur og musik vakte stor forundring både fra kvindelige og mandlige besøgende. "Cyklistens Soveværelse" med sengetøj, beklædnings genstande, ja, selv en kage på natbordet med cykelmotiv fik smilet frem hos alle, og de mange eksempler på glas, porcelæn og kunstgenstande skabte stor interesse.

Især var børn begejstret for de mange morsomme genstande og de mange billeder gav dem en god forståelse for, hvordan det engang havde været. For pigerne vakte især de mange smykker med cykelmotiv stor forundring og for drengene var det den store samling ældre og moderne små cykelmodeller samt de mange gamle cykellygter, der havde stort interesse

Mange skoleklasser bestilte omvisninger, og det var en stor glæde at få tilbage meldinger om hvilken succes, det havde været, samt høre at børnene nu ville fortælle deres forældre de rigtige betegnelser for de forskellige cykeltyper.

Ud over skoleklasser har udstillingen de første 2 måneder være besøgt af over 1400. Besøgstallet vil sikkert komme op over 2000 før udstillingen lukker. Det viser at en udstilling af denne art ikke kun er af interesse for cykelinteresserede, men har også stor almen interesse.

I forbindelse med udstillingen er der udgivet en lille bog, som kort beskriver cyklens historie, samt fortæller om cykellitteratur -kunst og den musik der knytter sig til cyklen. Bogen sælges fra Søllerød Museum samt fra Danmarks Cykelmuseum i Ålestrup så længe oplag haves, og den bliver helt sikkert efterspurgt. (Et par eksempler på bogens mange illustrationer bringes på næste side)

Søllerød Museum ville gerne forlænge udstillingen, men man har planlagt en anden særudstilling, så desværre må den lukke den 2. september. Så hvis man ikke har set udstillingen er endnu lidt tid tilbage

Tilbage bliver nu fremtiden for denne enestående samling. Skal den igen pakkes sammen i kasser og opbevares i kasser i en kælder i en uvis fremtid? Eller findes der en anden mulighed? Det håber jeg vil vise sig efter denne store succes

### F. Wodschow.



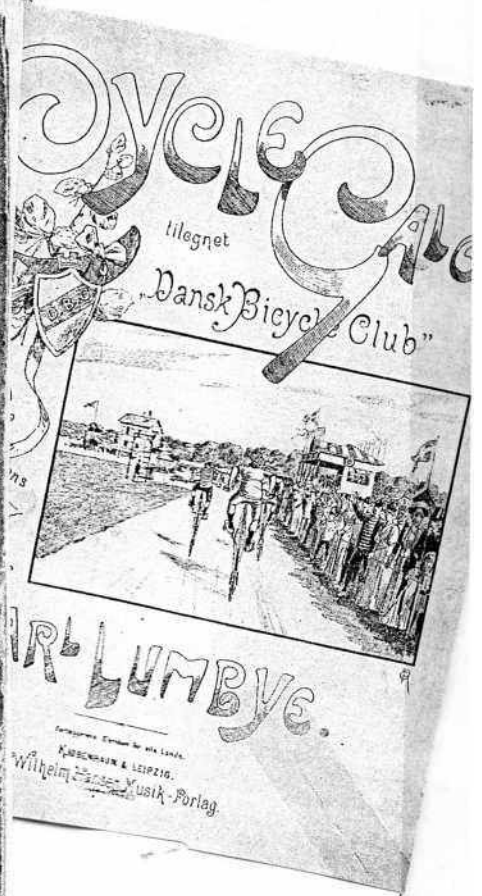
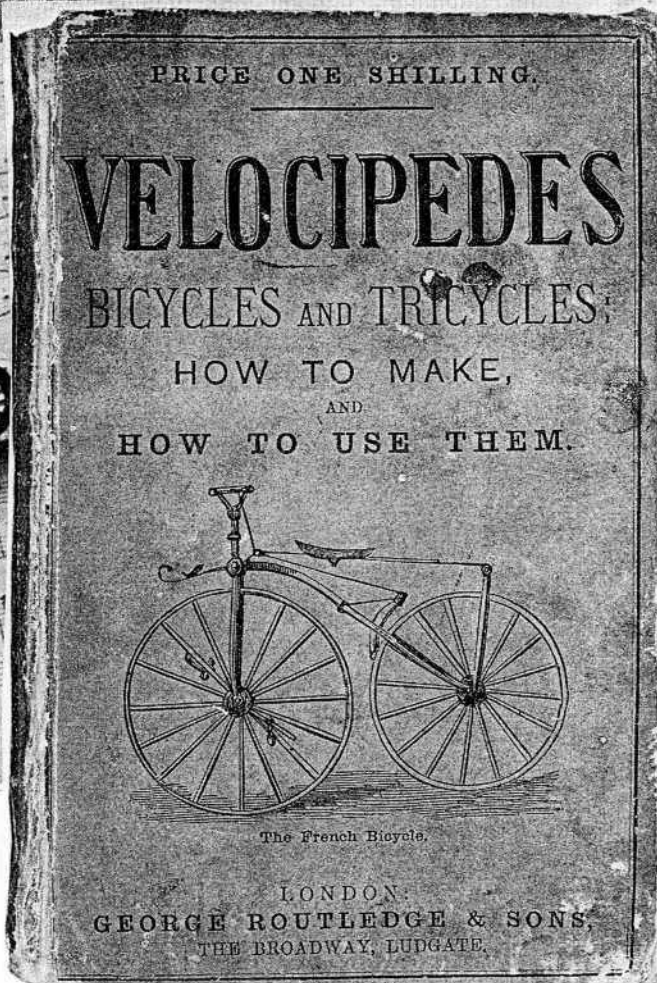
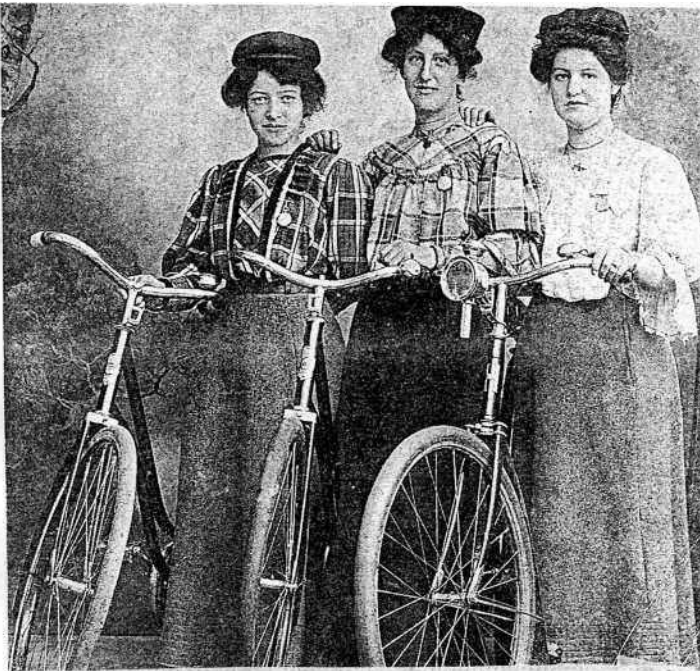

Denne bog som er verden første cykelbog findes på udstillingen.

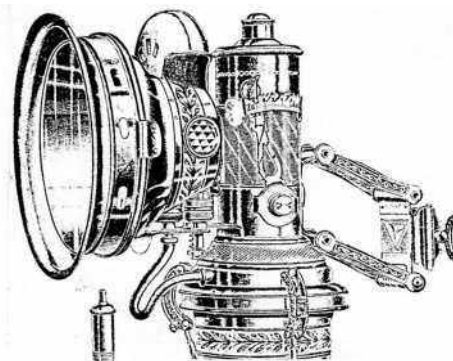

Et lille udvalg af illustrationer fra bogen: Til Cyklens Pris. Denne samt en stor farve plakat sælges på udstillingen eller ved henvendelse til Søllerød Museum Tlf. 45 80 20 46 eller Finn Wodschow tlf. 45 87 23 32 Bogen pris er 30 Kr. plus evt porto Kr. 10.25



Et lille udvalg af samlingen



Der kunne knapt blive plads til det hele på Søllerød Museum

# Verdens største cykelmuseum i Japan.

Desværre sidder du med det sidste nummer af Cyclehistorisk Tidende i hånden. I sidste nummer skriver den gamle redacteur om cykelmuseet i Canberra i Australien, og her vil undertegnede så givet et lille indtryk af cykelmuseet i Sakai i Japan, som ifølge redaktøren er verdens største, og det er i hvert fald en cykelmæssig oplevelse at besøge det.

## Shimanos historie i korte træk.

I anledning af Shimanos 80 års fødselsdag besøgte jeg virksomhedens hovedkvarter i Sakai nær Osaka i Japan. I dag er der Shimano udstyr på de fleste bedre cykler, men at Shimano har så mange år på bagen, vil nok overraske nogen.

Det hele begyndte, da den fattige landmandssøn Shozaburo Shimano i 1894 blev født i byen Sakai - et centrum for Japans stålindustri - nær Osaka. 15 år gammel fik Shozaburo læreplads på en knivfabrik, hvor han hurtigt viste sig at være både kreativ og opfindsom ved at udtænke tekniske forbedringer og mere effektive produktionsmetode. Derfor startede han samme år sin egen knivfabrik sammen med en ven, og det gik så godt at en stor konkurrerende virksomhed tilbød dem en videreuddannelse.

24 år gammel blev Shozaburo formand på en cykelfabrik i hjembyen Sakai, og her kunne han virkelig udfolde sine tekniske evner. Efter 1. verdenskrig grundlagde han i 1921 firmaet Shimano Iron Works, hvis første produkt var et frihjul til cykler under firmanævnet "3-3-3", og kvaliteten var så god, at han snart distancerede konkurrenterne. På fabrikken blev indført amerikanske metoder med kvalitetskontrol og produktgaranti, hvor kunder vidste, at hvis der en sjælden gang var noget i vejen med et frihjul, fik de det ikke blot ombyttet, men fik også et ekstra med i købet. Kvaliteten af disse frihjul rygtedes efterhånden viden om, så i 1930 havde Shimano over 50% af det japanske frihjulsmarked samt en begyndende export.

Under 2. verdenskrig blev 30% af fabrikken ødelagt, men allerede i 1945 genoptog Shimano produktionen af frihjul og startede en nyproduktion af hjulnav. I 1950 fusionerede Shimano Iron Works med Shimano Bicycle Company, hvorefter produktionen - udover frihjul og nav - kom til at omfatte stel, eger og i nogle få år komplette cykler. Samtidig udviklede og forbedrede Shimano støbe- og hærdeteknikken.

I 1956 indledte Shimano en produktion af derailleur-gear og året efter også et nav med 3 gear. Det var verdens mindste gearnav og blev det næste tiår så stor en succes, at aktionærene i en række år fik stort udbytte. For hæderkronede Sturmeys Archer gearene var de med til at blive skriften på væggen for disse.

Siden er det som bekendt gået så stærkt, at Shimano i dag for længst er verden førende fabrikant. Af cykelkomponenter

## Et fremragende museum.

Shimano virksomheden er stadig i familieeje, og for få år siden besluttede Shimano brødrene at bruge nogle af succes'ens penge til at støtte opbyggelsen af et cykelmuseum i hjembyen Sakai, og det må jo siges at være yderste tiltalende. Midlerne til indkøb må have været rigelige, for museet er blevet førende i verden, og lederen er en gammelkendt japansk cykelrytter.

Det museum - der også kaldes Sakais Cycle Center - havde jeg heldigvis lejlighed til at besøge som led i Shimanos fødselsdagsarrangement, og indtrykket var overvældende. Foran bygningen står en helforkromet "Høj Bicycle", så ingen er i tvivl om, hvad de går ind til, og museet har menneskelige dimensioner, så man skal ikke gå ad lange gange og gennem store haller.

Indretningen er så pædagogisk og overskuelig, at skoleklasser finder vej herhen, to af dem ankom mens jeg var der, og de var i øvrigt helt anderledes disciplinerede end danske skoleklasser. De var overhovedet ikke generende for os andre. Som antydning er indretningen fremragende, og der er to etager plus kælder med stort filmrum, hvor man som en introduktion - al den man kan opleve i Louisiana museet kan se en glimrende video om cyklens udvikling.

Wc-forholdene på museet fortjener et par ord med på vejen. Der var klinisk rent og topmoderne, for toiletet var som katapultsædet i en jetjager med diverse trykknapper, hvoraf en sendte en varm vandstråle op i bagen. Jeg turde ikke prøve alle knapperne, for man ved jo ikke, om det ville berøre "kronjuvelerne" på en uønsket måde.

## Et Paradis for en veteran-freak

Jeg er bestemt ikke ekspert i veterancykler, men for mig at se var udstillingen nærmest altomfattende. I udstillingen vises autentiske modeller lige fra den spæde draisine-begyndelse, men der er også film, billeder o.a., som tilsammen giver et glimrende overblik over cyklens historiske udvikling. Selv cykeltegninger fra en børnekonkurrence mangler ikke. Det kan simpelthen ikke gøres bedre.

Mit eget husmands-parameter i sådanne forbindelser er Pedersen, og selvfølgelig var der en original Dursley-Pedersen cykel helt i originalt stand. At gamle Mikael Pedersen fra Marbjerg ved Roskilde også skulle få en af sine cykler udstillet i Japan, havde han næppe forestillet sig.

I den anden ende var der fx Lance Armstrongs vindercykel fra Tour de France, han kørte jo med Shimano Dura-Ace udstyr på cyklen. Der var også et par originale turcykler, med hårdtprøvet udstyr fra nogle "hard core" turcyklister, der havde været verdens rundt. Og det kunne ses på både cykler og udstyr.

Ind imellem - og passende terrassemæssigt harvet op over hinanden så de virkelig kunne ses - var alle udviklingens modeller, som enhver veteran-freak ville frvdes over ,og som jeg desværre ikke kan give en samlet oversigt over, da det udleverede materiale mest var på japansk. Cyklernes navne og årstal var dog på menneskesprog, men jeg formåede ikke at notere alt ned, og det har vel også kun akademisk interesse.

Hvis du virkelig er veterancykel- og cykelmuseumsinteresseret, er der ingen tvivl om, at din vej engang må lægges omkring Sakai i Japan

### Epilog

Et museum som det i Salai havde vi fortjent i cyklens land Danmark. Vi har da Danmarks Cykelmuseum i Ålestrup ( samt et mindre Knallert & (Skelmuseum i Glumsø, tilføjet .af redaktionen)., men pladsforhold og midler var ikke her til verdensklasse.

Kombineret med Finn Wodschows i veterancykelkredse velkendte tidligere store cykelsamling, samt stadig eksisterende samling cykelhistoriske kuriositeter - for mig at se være blevet en værdig europæisk pendant til cykelmuseet i Sakai.

Var det fordi cykelbranchen og National museet sov i timen ? Eller var det personfnidder, der odelagde sagen ?

I hvert fald skulle det altså ikke gå som ønsket af Wodschow, og nu må selv Cyclehistorisk Tidende ophører. Jeg tror, man i stigende grad vil begræde det tab i de kommende år, men nu er det forsent. Der blev gjort, hvad der kunne gøres.

Tak for indsatsen Finn Wodschow.

Heino Døygard, forfatter

PS.

Efter i over 40 år at havde samlet cykler, var veterancykelsamlingen i 1983 vokset til over 100 sjældne historiske cykler. Pladsforhold nødvendiggjorde, at jeg måtte se mig om efter en fremtidig opbevaring Cykelsamlingen blev tilbudt en kreds af københavnske cykelhandlere, der tænke på at oprette et museum, men planerne var for usikre. "Nationalmuseet sov ikke i timen" tværtimod, men tilbød at arrangere en udstilling, som fortsatte som en vandredstilling på flere af landets museer fra 1983 til 1985 uden der derved kom en løsning på samlingens fremtid. Nationalmuseet kunne kun tilbyde en opbevaring i magasin uden adgang for publikum. Heller ikke ved flere andre udstillinger bl., a. på Gammelgård i Herlev fremkom en løsning for fremtiden. Opbevaringslokalerne var opsagt og derfor skulle der findes en hurtig løsning. Det blev så et udenlandsk museum, der fik overdraget de fleste cykler, i 1990.

Syv år senere i 1997 fremkom der i den kreds, der i 1983 havde faet tilbudt cykelsamlingen, nogle ubeføjede, ukorrekt og upassende udtalelser vedrørende cykelsamlingens opståen og overdragelse til udlandet, som bevirkede en del personfnidder i veterancykelkredse, men som til dels er bilagt i dag.

Det var kun selve veterancykleme, der gik til udlandet, mens den historiske litteratursamling, arkiv og en stor samling cykelkuriositeter forblev her.

Det er denne samling.. CYKLEN I LITTERATUR ,KUNST og MUSIK, der i øjeblikket er udstillet på Søllerød Museum Løsning på denne specielle og enestående samlings fremtid, når udstillingen på Søllerød Museum lukker den 1st. september, andet end at blive pakket sammen i kasser i en kælder er ikke fundet endnu

Finn Wodschow redaktør.



# Cykelmuseet i Belgien.

For et par år siden havde jeg fornøjelse at besøge den historiske by Roeselare i Belgien, hvor nu det 22. Internationale Veterancycle Rally finder sted til maj næste år. Foruden at være en med smuk by med mange gamle huse i nederlandsk renæssance findes et stort cykelmuseum NATIONAL CYCLIST MUSEUM.

Museet blev indrettet i 1996 i en tidligere brandstation fra 1902. Samlingerne er dels kommet fra en enkelt stor veterancykelsamler og dels blevet forøget fra andre cykelhistorieinteresserede fra hele Belgien.

Museet har to store afdelinger, een for cyklens historie og een for cykelsporten.

I den store hal med navnet Odiel Defraeye efter cykelrytteren fra Rumbeke, som var den første belgier der vandt Tour de France i 1912, findes en historisk udstilling, der viser cyklens udvikling opstillet med stor plads rundt om og i kronologisk orden, der tillader publikum at betragte de perfekte istandsatte sjældne cykler. Hele cyklens historie vises således dels med cykler og dels med en stor samling gammelt cykelmateriel, cykel-memorabilias, foto, tegninger, plakater m.v.

På alle de udstillede cykler og øvrige genstande er skilte på fransk, engelsk og naturligvis på flamsk.

Der var nogle historiske fejl på skiltene oplysninger, navnlig med hensyn til årstal, men disse vil helt givet blive rettet, når nu cykelhistoriker fra hele verden mødes i Roeselare til næste år

Den værste ukorrekte oplysninger var, at man havde udstillet en kopi af en cykel fremstillet efter den berømte tegning af Leonardo Da Vinci, som alle nu ved er et falsum. (Se Cyclehistorisk Tidende nr. 2 side 20 "Myter om Cyklens Fremkomst" og behandlet indgående ved den Internationale Cykelhistoriske Kongres i Glasgow i 1997) Denne cykel vil sikkert også blive fjernet til næste år, hvis den ikke allerede er det.

En anden ukorrekt historisk oplysning mere af national prestige var, at man havde udstillet en "Løbecykel" som man oplyste var fremstillet af en belgier Michael Kessler flere år før Carl,

Ludwich Drais's opfandt sin Draisine i 1817- 1818. og den belgiske forløber for en cykel skulle således være denne første løbemaskine. Men det skal nok også blive behandlet ved kongressen næste år.

Men den udstillede Draisine fra 1818 var helt original og korrekt.

De udstillede Michaux velocipeder og andre velocipeder var alle originale, det samme gjaldt en stor samling høje bicycler fra 1880'erne og safeties fra 1890'erne.

Foruden de to hjulede var en samling herlige tricycler og quardubles samt andre specielle typer. Bemærkelsesværdig var den største samling veteranbøme-cykler jeg har set på noget museum. Der var to- og trehjulede børnecykler helt fra 1820'erne og til 1930'erne. Mange havde jeg aldrig set før

Første sal var helliget cykelsporten i Belgien også kronologisk orden. Her kunne man se, at allerede i 1869 havde man i Roeselare området cykelløb. Alle kendte belgiske ryttere havde en udstillingsvæg og en montre med deres trofæer Nu er jeg ikke en stor ekspert på cykelsporten område så besøget på førstesalen var af kortere varighed, men det vil være et "mekka" for den mere cykelsportsinteresserede

Bortset fra de nævnte historiske ukorrektheder og enkelte fejl på skiltene oplysninger må jeg sige, at museet er værd at besøge. Opstillingen med stor plads rundt om hver enkelt udstillet cykel er bemærkelsesværdig og giver mulighed for fotografering, som var tilladt.

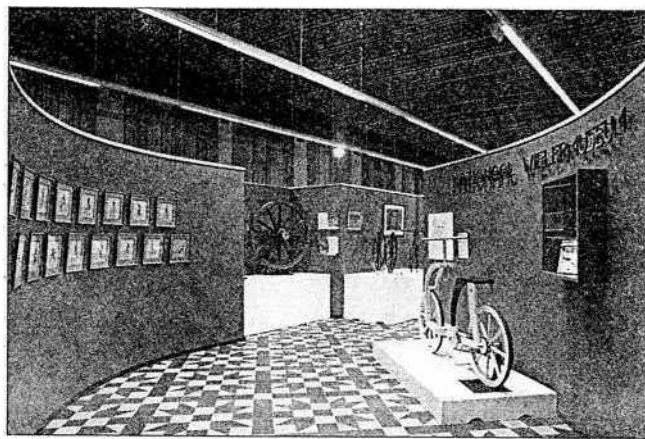

Den store Odiel Defraeye hal



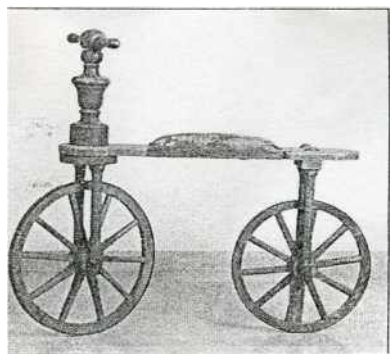
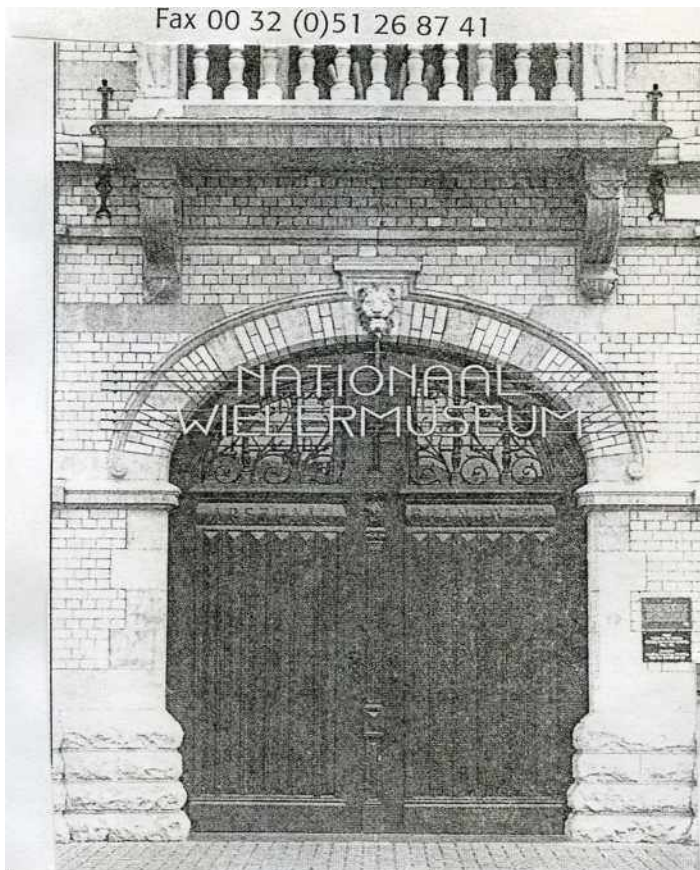

Børne "Draisine" fra ca. 1920

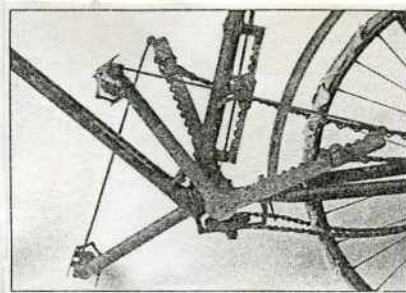

Terrot's Levocycle 1905

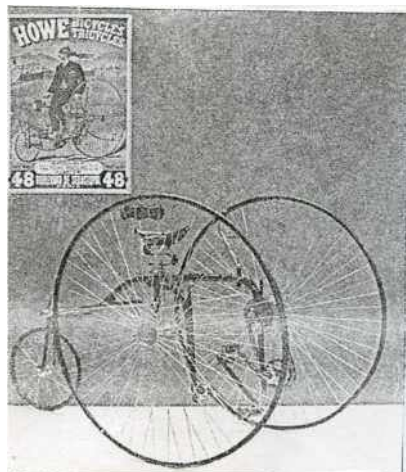

New Howe Open front 1882

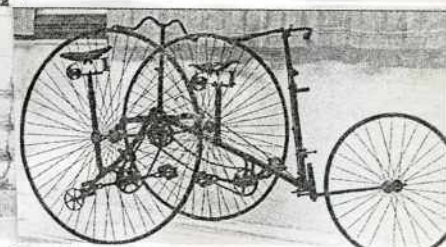

Rudge Crescent Tandem Tricycle fra 1880

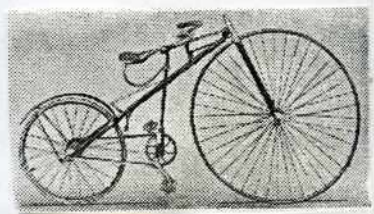

Lawson Bicycleette 1887

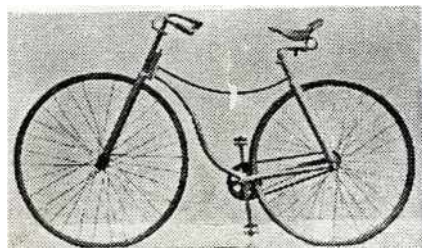

Rover Bicycleette 1888



Velocipeder fra 1860'erne



Dursley-Petersen 1905

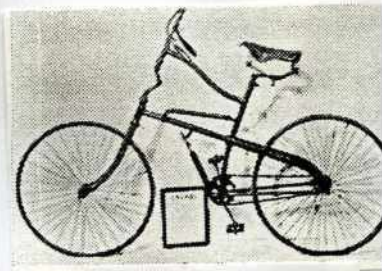

Wippet 1889



8-12 MEI 2002

\_\_ ROESELARE -BELGIE

### 22nd INTERNATIONAL VETERAN CYCLE RALLY

Det årlige internationale veterancykel rally og cykelhistoriske kongres afholdes for 22ende gang næste år fra den 8-12 maj. I den historiske belgiske by Roeselare.

Disse årlige rallies og kongresser samler hvert år 500-800 veterancykellister og cykelhistorikere fra hele verden. Foruden forskellige arrangementer som væddeløb og ture for alle kategorier af gamle cykler er selve kongressen af stor betydning for cykelhistorieforskningen. Et lille uddrag af de indlæg, der bliver drøftet på disse kongresser findes i Cyclehistorisk Tidende nr. 14. feb i år. Som eneste dansker og som nordisk repræsentant for International Veterancykel Association har jeg nogle gange deltaget i disse kongresser og rallies

Man kommer som sagt fra hele verden medbringende originale veterancykler fra Draisiner, Velocipeder, høje Bicycler, Safeties, Tricycler samt et stort antal af de mest mærkværdige typer, man kun har stiftet bekendtskab med gennem litteraturen og illustrationer. De sidste år er givet tilladelse til, at kopier af originale historiske cykler må deltage naturligvis i en kategori for sig selv, da der er opstået en genfabrikation af både velocipeder, høje Bicycler og Safeties, da de originale efterhånden er så sjældne og kommet op i en købspris, at de kun er fa beskåret at anskaffe sig en original. \_\_

Oplevelserne ved disse rallies er svær at beskrive, det skal opleves. Det er helt utroligt. Selv hvis man forsøgte at beskrive oplevelserne ved disse internationale veteran rallies, ville læserne ikke tro, det var sandt. \_\_\_\_\_

Man spørger altid efter deltagere fra de skandinaviske lande, hvor især Danmark og Sverige kendes som lande, hvor cyklen altid har haft stor betydning. Hvor er veterancykel- deltagerne fra Danmark spørger man mig? Man fatter simpelt hen ikke at interessen for veterancykler og cykelhistorie er så lille som den er i Danmark når f.eks. et andet lille land som Holland, hvor cyklen altid har været ligeså populær ofte stiller med omkring 50-60 deltagere, som de gjorde for et par år siden både ved ralliet i USA, i England og i Tjekkiet naturligvis med endnu flere Hollandske deltagere, når det foregår nu for anden gang i Belgien. Man har i Danmark et par gange haft Cykel Rallies for moderne cykler, men aldrig udelukkende for veterancykler. Man har spurgt mig om set ikke snart er Danmarks tur at arrangere et Internationalt Veterancykel Rally, men sådan en tanke ligger langt ude i fremtiden hvis den i det hele taget kan arrangeres. Men indtil da, håber jeg at bare at et par andre danske veterancyklistere kunne deltage. Hvis man er interesseret modtager jeg med glæde henvendelse og vil give alle oplysninger om det kommende Veteran Rally i Belgien.

Finn Wodschow, tlf. 45 87 23 32 . E-mail  
finn.wodschow@get2net.dk



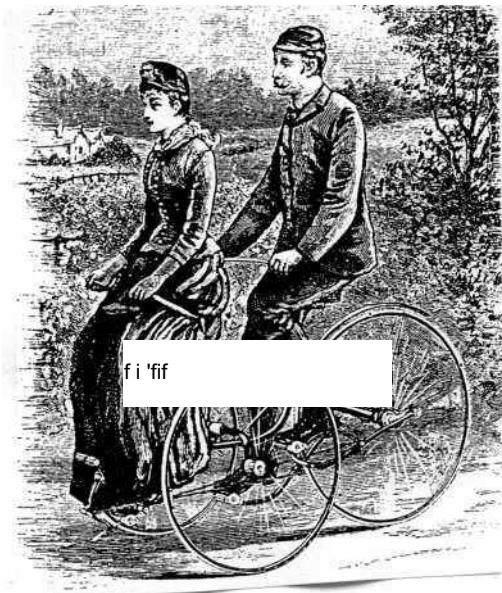

f i 'fif

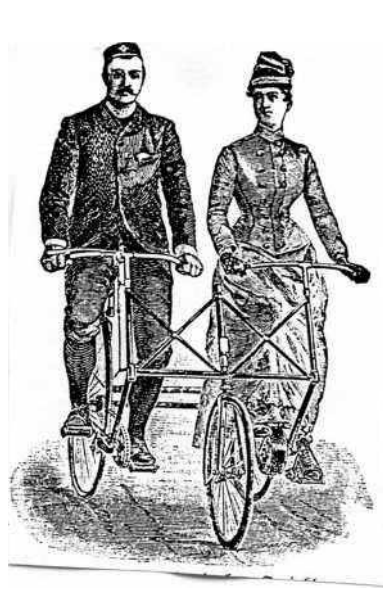

**”Køb ikke en tandem i forbindelse med Deres Svigermøder”**

Sylvester Hvids cyclehaandbog

SUUømiøfe pna Slultevejtn.

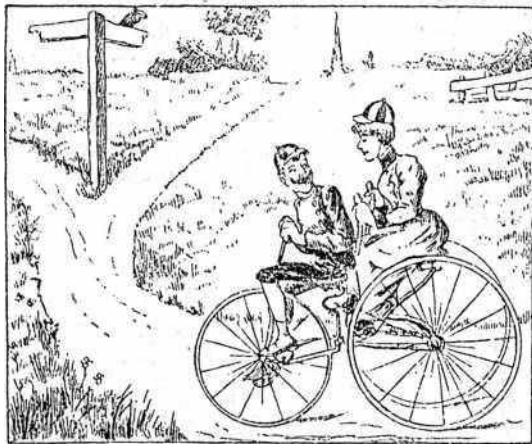

ørorenbe i Jjærlifljeb  
 ©et untie 5tar ubriber,  
 9Jien (Siffob ofte, font mon beb, (Si  
 ffiti i Sablen fibber.

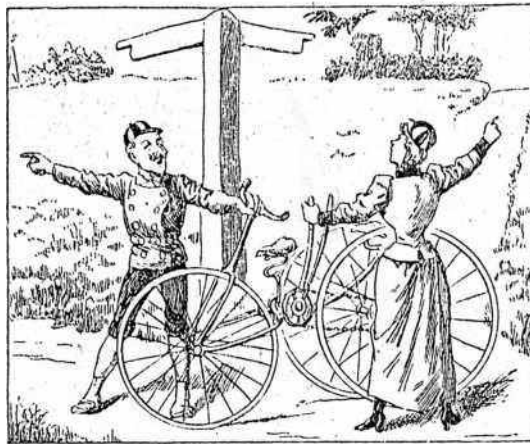

©er tomme tan Hjemoljeb,  
 øror man bet tror oo aner,  
 Oa l'liber førft ben (Site breb,  
 2et ffillc'3 bcre§ titaner.

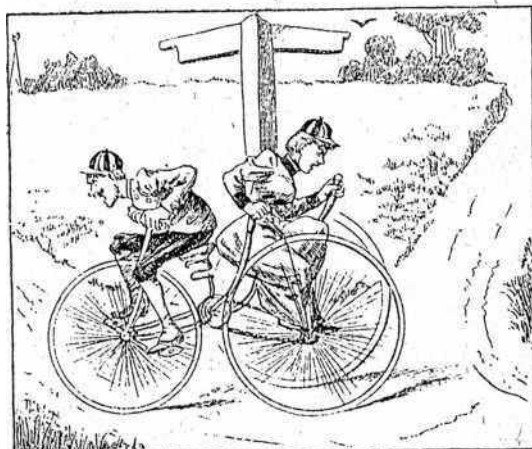

©U bil ej tKoonc bære toa,  
 (©eit Æloflcfc ai'er efter),  
 Saa maa lom Ørru oa ©ottor Jcroo  
 ©c briftia brøbe Jtræftcr.

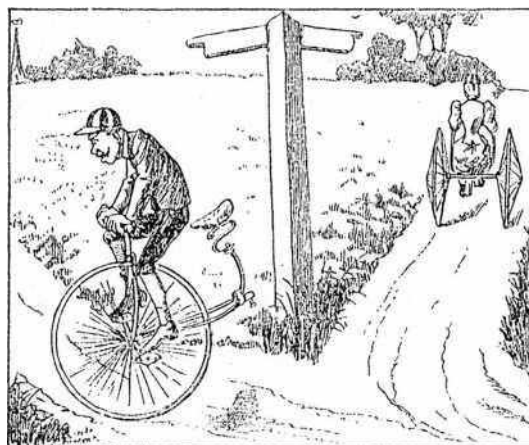

£>bor faft eitb Jijæben er, fom banbt,  
 StilSmivfe maa ørobcreS-----  
 tilJlaffinen ej beb Sejren banbt. Dicit ben  
 fan — rebarcreS.

# Cykelcamping i 100 år.

Hvert år ses om sommeren flere og flere cyklister på camping tur både alene og med familien.

Cykelcamping har været kendt i over 100 år. I det engelske *Bicycling News* fra 1876, finder man et brev fra en Thomas Holding, som foreslår stiftelse af en Bicycle Tourist Club, men det var først med Stanley Coterell i 1878, at verdens første cyklist tur Club The Bicycle Touring Club blev stiftet i England, i 1882 ændredes navnet til The Cyclists' Touring Club, som i dag stadig eksistere som verdens ældste og største cykelorganisation med mange tusinde medlemmer.

Behovet for dannelse af en cykelturclub var at i 1880'erne foretog flere og flere bicyclister på høje bicycler længere og længere ture. Mest kendt er amerikaneren Thomas Stevens, som efter flere ture tværs over USA, den 16. august 1885 påbegyndte sin tur rundt om jorden på sin 50 tommer, Columbia "Expert" bicycle. I 1887 vendte han hjem som verdensberømt..

Det var først med fremkomsten af safety cyklen sidst i 1880'erne, at campingture blev muligt, idet bagageanbringelse på bicycler var meget vanskeligt. Thomas Holding havde i 1896 udviklet et let camping udstyr og med safetycyklen var han overbevist om, at længere campingture på cykel var mulig og kunne blive populært.

I 1897 foretog han sammen med sin søn den første cykelcamping tur, som gik rundt om Connemara i Irland. Udstyret var minimalt med et lille telt, tæpper lånte eller lejede han hver nat på de lokale gårde han passerede. Mad købte han undervejs og tilberedte maden på en medbragt lille petroleums ovn.

Turen beviste hans teori og i han bog "Cycle and Camp in Connemara" foreslår han stiftelse af en klub for cykelcampere. Han fik 12 svar, og i 1901 stiftedes "Association of Cycle Campers (ACC)" som i dag som Camping & Caravanning Club er den største camping organisation verden med over 300.000 medlemmer.

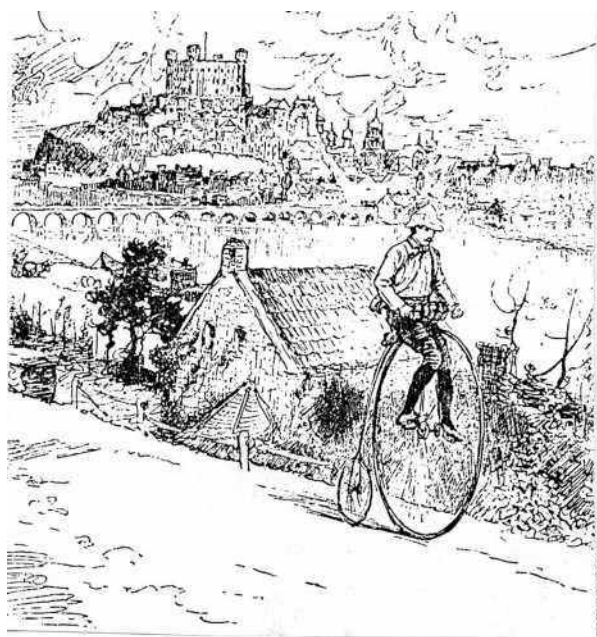

Thomas Stevens på sin bicycle på vej jorden rundt 1885-1887.

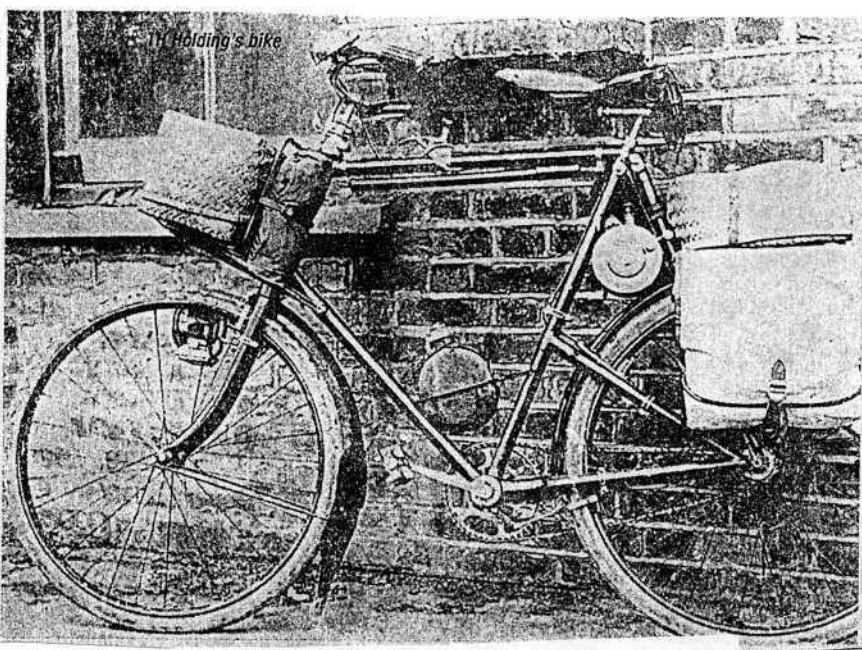

Thomas Holdings turcykel med camping udstyr 1897.

# Mere NEFA

I CYCLEHISTORISK TIDENDE nr. 13 Nov. 2000 omtalte vi historien om NEFA lygten, den cykellygte der var den fremherskende på det danske marked i over 50 år.

Artiklen medførte fortsat forskning omkring NEFA's historie, der resulterede i nogle fejl og yderligere fremkomst af oplysninger.

Før 1st. verdenskrig grundlagde en hr. Olav Pedersen, en hr. Baade og en hr. Gredsted samt en fjerde en elektrisk elementfabrik, som fik navnet Nordisk Element Fabrik A/S.

I 1916 blev en ung mand Svend Kokfelt antaget som cykelbud. Man var så imponeret over denne unge mands evner, at man sendte ham til uddannelse i et halvt år i en batterifabrik i Aix-le Bains i Frankrig. Da han vendte tilbage var den danske fabrik gået bankerot i 1922. Olav Pedersen og Svend Kokfelt grundlagde en cykellygtefabrik med det samme navn NEFA. Med et smart reklamepåfund blev lygten averteret i England som ” The lamp that NEver Fails”

Idéen skulle være et alternative til den allerede i England populære danske ASP stearinlys lygte. Fabrikken lå først i Woltersgade 11 på Amager. Omkring 1930 flyttede den til Dalslandsgade 13, og ved den tredje flytning til Laplandsgade 1, den 9. april 1940 samme dag som den tyske besættelse af Danmark. Fabrikken udvidedes med en afdeling i Uplandsgade.

I 1923 blev solgt over 20.000 NEFA lygter og blev eksporteret bl.a. til England, hvor ” British NEFA Lamp Company” blev stiftet i Victoria St. i London, og fik det britiske patent nr. 7024261. Nefa lygten blev i 1925 tillige fremstillet i England.

Den sidste NEFA EX forlod fabrikken i Laplandsgade i 1970. Undtagen fra 1922 til 1925 blev den kun brugt af danske cyklister Danmark var. det eneste land, hvor NEFA Petite og NEFA Ex blev godkendt som cykellygte og her var den fortrukne cykellygte i over 50 år.

*Efterskrift: sidst i 1960 erne forsøgte jeg at genetablere en eksport af NEFA EX i England. Ved en præsentation af lygten på et møde i den engelske cykelbranche, begyndte man pludselig at le, da jeg også viste den røde NEFA EX baglygte. At man sammenlignede NEFA lygten med noget helt andet havde jeg ikke tænkt på. Det var nemlig i årene for pornografiens ophævelse i Danmark ”og naturligvis skulle sådan en lygte komme fra Danmark” sagde*

*man.*

*F. Wodschow.*



Den første NEFA lygte fabrikeret i 1922



NEFA lygter fra 1940'erne.

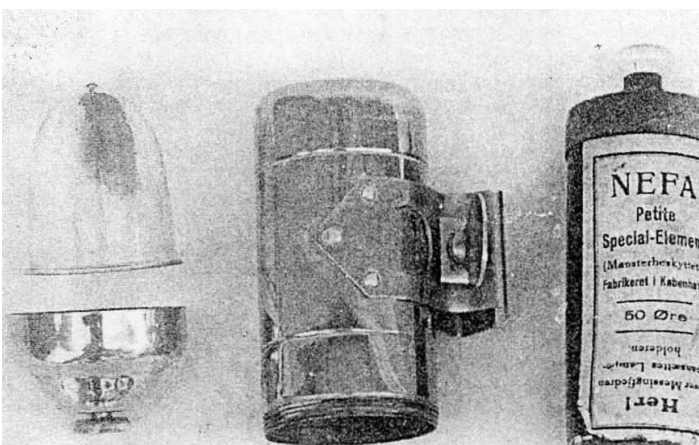

Sven Kokfeldt, grundlæggeren af Nefa produktionen, ses her i en alder af 20 år stående til højre for en udstilling på "Fredericia Købestævne" 1928

Ved efterforskningen fremkom flere ill. end vist i artiklen i Cykelhistorisk Tidende nr. 13 nov. 2000.

Her er et lille udvalg af de ny-fremkomne.

# Bicycle sælges.

**Original meget velholdt Rudge bicycle 1881, med original nav olie lygte.**

Historie: Bicyclen blev indført fra England i 1881. Indtil sidst i 1880'erne blev den brugt. Derefter blev den teaterrekvisit i Casino Teateret, som lå i Amaliegade 10. Da dette blev nedlagt i 1939 blev bicyclen købt af teaterudlejningsfirmaet Ole Teglers på GI. Strand. I 1963 ophørte dette firma og bicyclen kom på auktion. På grund af cyklens mangeårige funktion som teaterrekvisit fremstår den utrolig velholdt. Fornikling på bremsen samt egerne var original, kun et par eger skulle fornyes, da stellet var malet rød måtte den naturligvis have den sorte originale farve med stafferinger tilbage. Selv sadlens læder var originalt..

Siden 1963 har bicyclen optrådt i mange arrangementer, optog og lignende samt benyttet til private ture. Modsat mange andre bicycler, som ses på museer er den helt original, intakt og køreklar.

Til bicyclen hører en original meget sjælden olielygte, som hænger i navet på de store hjul. Lygten typen er den første egentlige lygte til en cykel. En tilsvarende nav-lygte blev for nylig solgt på en auktion i USA for 350 \$ (Ca. 3000 kr).

## **Bicyclen inklusiv navlygte sælges for højeste bud.**

**Bicyclen kan ses på udstillingen på Søllerød Museum indtil d. 2 september.**

**Derefter på min adresse Lyngvej 48, 2800 Lyngby.**

**Tilbud modtages evt. med diskretion skriftlig til F. Wodschow på ovennævnte adresse eller pr. telefon 45 87 23 32 indtil den 1. okt. 2001.**



# Cyclehistorisk Tidendes Indhold Z

Dec. 1967-Juli 2001

Nr. 1 -16.



	Nr.	Side.		Nr.	Side
<b>A:</b> Anglo Dane, en dansk fabrikation., K.....»	10	10	<b>L;</b> Litteratur, dansk.....	11	11
Auktion .....	5	19	Litteratur om cykler i Danmark.....	1	6
<b>B:</b> British Cycle Museum .....	1	19	- udlandet .....	1	9
Bibliografi over Dansk Cykellitteratur .....	9	9		9	7
Bøger, nye.....	10	11	<b>M:</b> Museum, nyt dansk .....	8	12
<b>C:</b> Celebre cykler.....	11	17	Mollerautocykel .....	6	9
Cykelcamping i 100 år.....	16	12	Musik .....	11	13
Cykelhistorisk Arrangement i Bremen....	1	22	Myter om Cyklens fremkomst.....	2	19
Cykelhistorisk Fund.....	2	4	<b>N:</b> NEFA lygtens historie .....	13	18
Cykelhistorisk Kjøreselskab .....	1	4	NEFA, mere om.....	16	13
Cykelhistorisk Selskab .....	15	18	Noveller med cykelindhold.....	11	14
Cykelhistoriske effekter på			NIBI en dansk cykel.....	6	14
danske Museer.....	12	21	Nyt museum .....	11	19
Cykelhistorie, kortfattet.....	3	13	Nyvang, udstilling .....	1	21
Cykelkædens historie.....	10	7	<b>O:</b> Olie-cykellygten.....	13	6
Cyklistkrigen i Skovshoved .....	2	10	Ordrupbanen lukker .....	13	24
Cykellygten og loven.....	13	3	<b>S:</b> Set og sket .....	1	18
i 122 år .....	13	4		2	24
Cyklens anvendelse i militæret .....	4	4		3	22
Cykler i dansk militær .....	4	17		4	24
Cykler i 140 år.....	15	3		5	24
Cykel-løbehjul.....	15	13		6	24
Cyklens Litteratur Kunst og Musik.....	15	19	Stearinlys- cykellygten .....	11	11
- - - - -	16	3	Sær historie.....	12	15
Cykelmuseum, nyt.....	12	18	Særudstilling .....	12	23
Cykelmuseer i Sverige.....	15	20	Svenske Høghjuling Selskabet .....	3	20
i Australien.....	15	20	<b>T:</b> Tandem cyklen.....	10	3
Cykelmuseet i Belgien.....	16	8		16	11
Cykelmuseum, verdens største .....	16	6	<b>U:</b> Udstillingsplaner.....	1	20
Cyklister i trafikken i 1890 eme.....	8	4	Udstillingen : Til Cyklens Pris.....	15	19
Cykeltur i 1891.....	5	5		16	3
Cykelsamlinger i Danmark .....	3	17	Udklipsarkiv .....	15	15
Cyklernes Oldtid .....	9	4	<b>V:</b> Velkommen til læserne .....	1	3
<b>D:</b> Danmarks Cykelmuseum 25 år .....	9	15	Veterancykelklubber.....	1	14
- .....	13	28	Veterancykelklubber i Danmark		
- .....	12	23	& udlandet.....	13	29
Dansk cykel, den første fabrikeret.....	10	6	Veteran-cykel arrangementer		
D.C.M.V .....	1	17	i udlandet.....	12	23
Danske Cykelopfindelser.....	7	19	Veteran-Cycle Club, England .....	8	15
Dansk Cykelproduktion.....	6	4	Væltepeter til Mountainbike .....	1	20
Danske Museer, genstande på.....	11	15	Velocipedemanien .....	7	4
Dynamolygten.....	13	14	Velocipedetyper.....	7	11
<b>F:</b> Frihjulets opfindelse.....	3	9	Venstrekørsel og cykler .....	7	4
<b>H:</b> Hvad hedder den ?.....	2	13			
Humor i cykellitteraturen.....	12	3			
<b>I:</b> International Veteran-Cycle Association					
(I.V.C.A.).....	2	9			
.....	7	16			
Internatinal Veteran-cykel Rally.....	16	10			
<b>K:</b> Karbid lygten.....	13	8			
Kardantræk.....	12	23			
Kvinder og Cykling .....	3	4			
Københavns Cykelhandler Forening 100 år	8	8			
Klubnyt .....	4	23			
Kædeløse cykler .....	11	3			
Kærlighed på Hjul .....	15	14			